

VRTE 5

Beskrivning

För manuell spänningsreglering i fem fasta spänningssteg med 0-läge. För varvtalsreglering av spänningsreglerbara *enfas* motorer. Regleringen sker med hjälp av omkopplaren på kåpans front. Driftindikeringslampa finns på kåpan. Den stabila kapslingen är tillverkad av PVC.



Tekniska data

Storhet	Värde	Enhet
Spänning	230	V
Ström	5	A
Isolering	IP54	
WxHxT	170x255x140	mm

Dimensioner

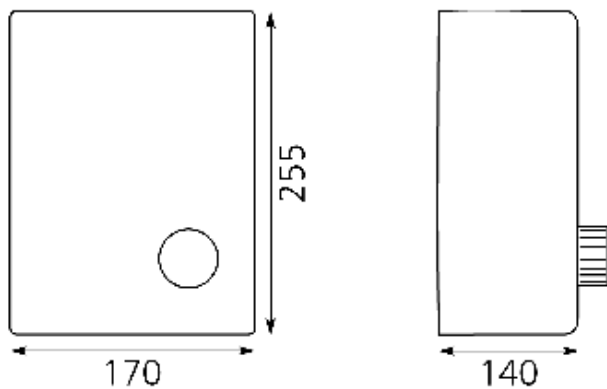

Kopplingsschema

