

## VRTE 3

### Beskrivning

För manuell spänningsreglering i fem fasta spänningssteg med 0-läge. För varvtalsreglering av spänningsreglerbara *enfas* motorer. Regleringen sker med hjälp av omkopplaren på kåpans front. Driftindikeringslampa finns på kåpan. Den stabila kapslingen är tillverkad av PVC.



### Tekniska data

Storhet	Värde	Enhet
Spänning	230	V
Ström	3	A
Isolering	IP54	
WxHxT	170x255x140	mm

### Dimensioner

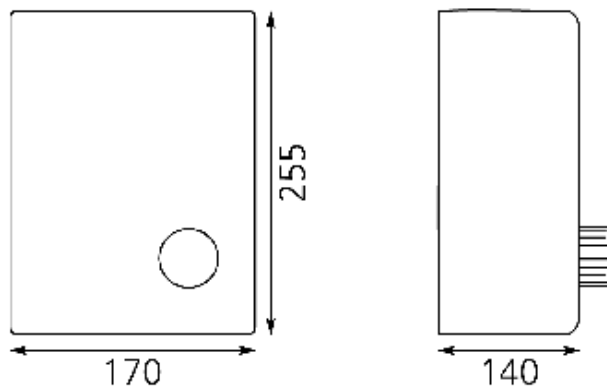

### Kopplingsschema

